

Montagevejledning Sikkerhedsmåtter

1. Klip græsset kort og fjern det afklippede græs.
2. Afmærk arealet, som skal belægges med Sikkerhedsmåtter.
3. Lav et layout for arealet, så antallet af tilskæringer minimeres.
4. Udjævn ujævne områder ved udlægning af jord/muldjord og så græsfrø i samme.
5. På bløde, sandede eller sumpede arealer kan underlaget med fordel stabiliseres ved udlægning af terræn-stabiliseringsnet.
6. Udlæg Sikkerhedsmåtter i det afmærkede areal og tilpas, disse til legeredskaber m.v.
7. Sammenbind alle hjørnesamlinger med kabelbindere. Hvor 4 hjørner mødes anvendes 2 kabelbindere på kryds. Sammenbind derefter alle andre samlinger med kabelbindere med 20 cm afstand. Drej låsen på kabelbinderne så den placeres under måtterne.
8. Rul måtterne lidt tilbage og fjern græstørvet rundt i periferien som vist i figur 1.
9. Rul måtterne ud igen og fastgør dem til underlaget ved islåning af pløkke igennem de store huller i måtterne som vist i figur 2.
10. Anvend en pløk I hvert hjørne- og på midten af kanten af de yderste måtter.
11. Opfyld den skrå fordybning langs periferien af området med jord/muldjord for opnåelse af en plan flade. Tilså det opfyldte område med græsfrø..
12. Kontroller at alle hjørner er forsvarligt sikret med pløkke. Anvend ekstra pløkke i kanterne, hvor måtterne er blevet tilskåret til legeredskaberne. De overskydende pløkke kan anvendes til yderligere sikring af måtterne.
13. Hvis underlaget er så hårdt, at det ikke er muligt at slå pløkkene helt i, så bør pløkkene afkortes Alternativt kan hullerne forbores.

Anbefalet udstyr: Arbejdshandsker - Målebånd - Stanleykniv - Gummihammer

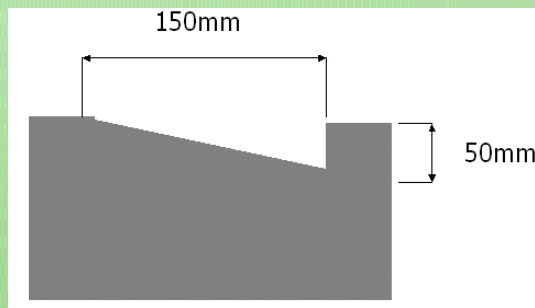

Figur 1

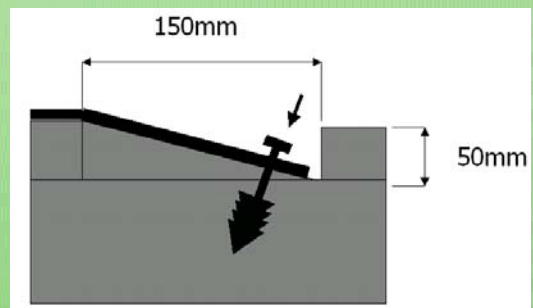

Figur 2

Vedligeholdelse

Tag ikke arealet i brug inden det nysåede græs har fået et solidt fæste.

Udvis forsigtighed ved klipning af græsset. Løft græsslåmaskinen kniv til højeste position når der køres ind eller ud af arealet.

Ringmåtterne bør årligt efterses om de er intakte og uden brud. Ved fejl og mangel bør den enkelte måtte udskiftes.

Måtterne skal altid være fri for fremmedlegemer, som sand, sten og andet måtte blive efterladt efter leg. Måtterne bør med jævne mellemrum løftes, og bunden rengøres og renses for fremmedlegemer.

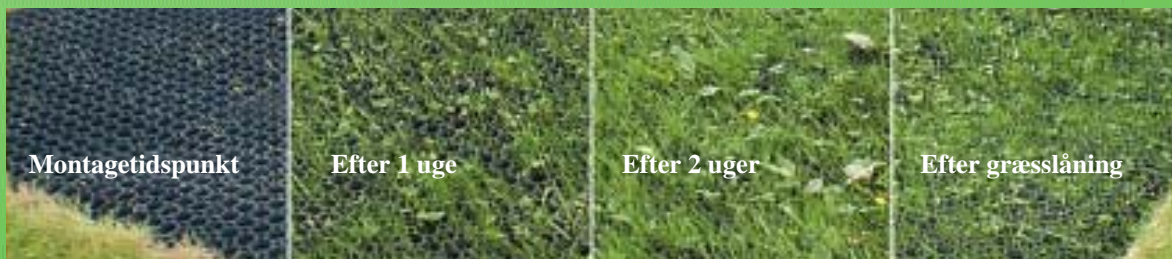

Bløde miljørigtige & sikre løsninger

ErgoFloor A/S

Viborgvej 9 · DK-7160 Tørring
Tlf. +45 76 90 20 01 · Fax +45 76 90 20 02
ergofloor@ergofloor.dk · www.ergofloor.dk

Forhandler: